

LEGENDE

- LL Emplacement Lave Linge
- LV Emplacement Lave Vaiselle
- LL / LV Emplacement Lave Linge ou Lave Vaiselle
- C Emplacement Cuisson
- R Emplacement Réfrigérateur
- TE Tableau Electrique
- Panneau rayonnant
- Sèche Serviette
- BC Baie coulissante
- PF Porte fenêtre 1 vantail
- FV Fenêtre à Allège Vitrée
- F Fenêtre
- VR Volet Roulant
- TV Prise Télévision
- PLA Placard Amovible
- Soffite / Faux Plafond
- Gaine Technique
- CE Chauffe Eau
- PAC Pompe à chaleur
- ⊕ Attente Lave Linge supplémentaire
- Groupe(s) extérieur(s)



GLENN MILLER

RÉSIDENTIELLE À CLAPIERS



BÂTIMENT A	Type :	T5
Niveau :	R+3	N° : fusion A33+A34

TABLEAU DES SURFACES		V2
Entrée	4,53 m ²	
Cuisine	29,03 m ²	
Séjour	32,07 m ²	
Chambre 1	12,00 m ²	
Dressing	3,72 m ²	
Chambre 2	9,12 m ²	
Chambre 3	9,57 m ²	
Chambre 4	10,74 m ²	
Dégagement	9,64 m ²	
SdB/WC	6,31 m ²	
WC	1,92 m ²	
SdE	3,10 m ²	
Buanderie	3,48 m ²	
SURFACE HABITABLE	135,23m²	
Terrasse 1	41,90 m ²	
Terrasse 2	25,40 m ²	

PRINCIPE DE CHANGEMENT DE NIVEAU INT/EXT

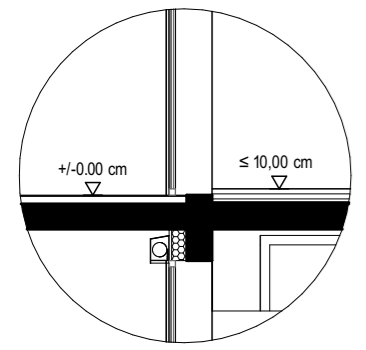

NOTA :

- Des modifications sont susceptibles d'être apportées à ce plan en fonction des nécessités techniques ou réglementaires lors de la réalisation
- Les surfaces indiquées sont approximatives conformément à l'article R261-25 du CCH
- Les retombées, soffites, faux-plafonds, gaines, canalisations, convecteurs, l'emplacement des équipements électriques, ainsi que la hauteur sous plafond des seuils et la hauteur des seuils et allèges sont figurés à titre indicatif.
- Les plantations éventuelles ne sont pas contractuelles. le mobilier ainsi que l'emplacement des éléments de cuisine et de la salle de bain sont donnés à titre indicatif et sont non contractuels.



PLAN DE VENTE - TMA



Indice : A Date : 21/03/24