

## LEGENDE

E	Emplacement Evier
C	Emplacement Cuisson
R	Emplacement Réfrigérateur
LL/LV	Emplacement LL/LV
75	Tableau Electrique
VR	Volet roulant
Gaine technique	Gaine technique
Soffite Faux Plafond	Soffite Faux Plafond
Cloison démontable	Cloison démontable
Tablette	Tablette
Masquette	Masquette
Placards	Placards
PF Porte fenêtre 3 vantaux dont un fixe	PF Porte fenêtre 3 vantaux dont un fixe
PF Porte fenêtre 2 vantaux	PF Porte fenêtre 2 vantaux
PF Porte fenêtre 1 vantail	PF Porte fenêtre 1 vantail
BF Baie fixe	BF Baie fixe
FE Fenêtre	FE Fenêtre
FV Fenêtre	FV Fenêtre
Panneau rayonnant	Panneau rayonnant
Sèche serviette	Sèche serviette
Prise TV	Prise TV

## PRINCIPE DE CHANGEMENT DE NIVEAU INT/EXT

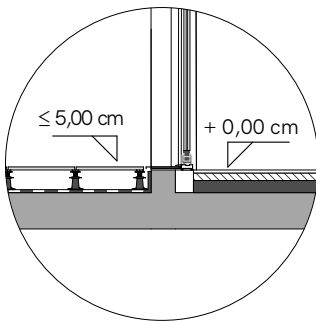

## NOTA :

Des modifications sont susceptibles d'être apportées à ce plan en fonction des nécessités techniques, de la réalisation tant en ce qui concerne les dimensions libres que l'équipement. Les surfaces sont approximatives. Les retombées, soffites, faux plafond, équipements sanitaires ainsi que le calepinage et dimensions des carrelages sont figurés à titre indicatif, et peuvent subir des modifications pour impératif technique. Les appareils ménagers ne sont pas fournis. Les volets roulants seront prévus conformément à la notice de vente. Les coffres de volet roulant ne sont pas représentés et seront débordants à l'intérieur. La hauteur des seuils au droit des portes-fenêtres sur balcons ou terrasses pourra varier de 5 à 35cm à partir du sol intérieur. La hauteur entre le jardin et la terrasse pourra varier entre 0 et 60cm. Les jardins ne seront pas nécessairement plats et pourront comporter des talus et des pentes.

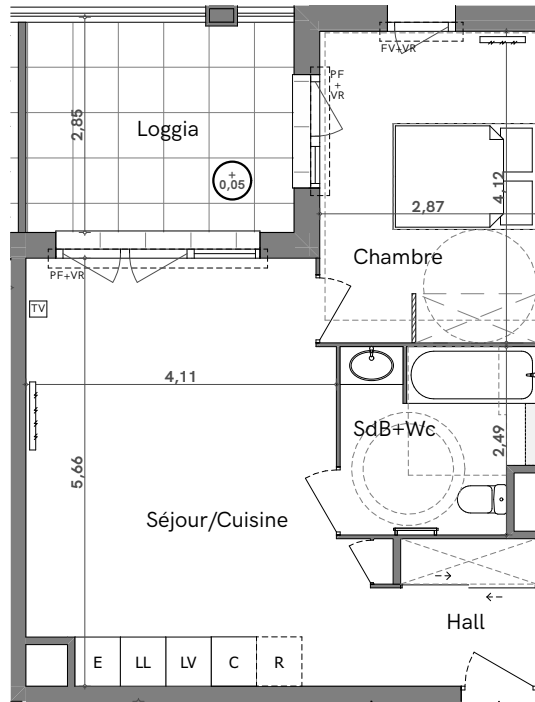

# Terralys

## PLAN DE PRÉ-COMERCIALISATION

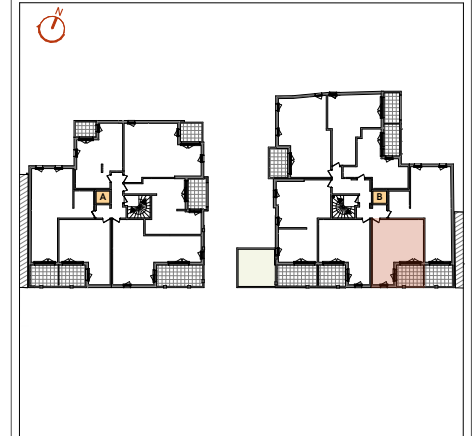

Niveau	Type	n° Appartement
R+1	T2	<b>B106</b>

## TABLEAU DES SURFACES m<sup>2</sup>

(Compris placards)

Séjour/Cuisine	23,3
Chambre	11,7
SdB+Wc	6,1
Hall	4,0
<b>SURFACE HABITABLE</b>	<b>45,1 m<sup>2</sup></b>
Loggia	10,0
Surface Extérieure	10,0 m <sup>2</sup>
<b>SURFACE TOTALE</b>	<b>55,1 m<sup>2</sup></b>

 **LES NOUVEAUX CONSTRUCTEURS**

  
**MN-LAB**  
 Mary & Nègre  
 Architectes

  
**CORIM**  
 PROMOTEUR CONSTRUCTEUR

INDICE B

29/08/2024