

LEGENDE

	Emplacement Evier
	Emplacement Cuisson
	Emplacement Réfrigérateur
	Emplacement LL/LV
	Tableau Electrique
	VRE Volet roulant électrique
	Gaine technique
	Soffite Faux Plafond
	Cloison démontable
	PF Porte fenêtre 3 vantaux dont un fixe
	PF Porte fenêtre 2 vantaux
	PF Porte fenêtre 1 vantail
	BF Baie fixe
	FA Fenêtre Allege pleine
	FV Fenêtre Allege vitrée
	Tablette
	Panneau rayonnant
	Sèche serviette
	Prise TV
	Attente LL supplémentaire
	Brise Soleil

PRINCIPE DE CHANGEMENT DE NIVEAU INT/EXT

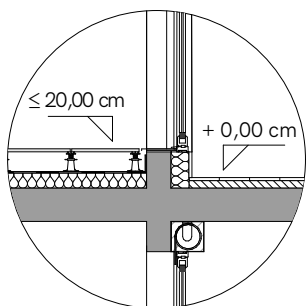

NOTA :

- Des modifications sont susceptibles d'être apportées à ce plan en fonction des nécessités techniques ou réglementaires lors de la réalisation.
- Les surfaces indiqués sont approximatives conformément à l'article R216-25 du CCH.
- Les retombées, soffites, faux-plafonds, trappes de visites, gaines, canalisations, convecteurs, l'emplacement des équipements électriques, ainsi que la hauteur sous plafond et la hauteur des seuils et allèges sont figurés à titre indicatif.
- Les plantations éventuelles ne sont pas contractuelles. Le mobilier ainsi que l'emplacement des éléments de cuisine et de salle de bains sont donnés à titre indicatif et sont non contractuels.

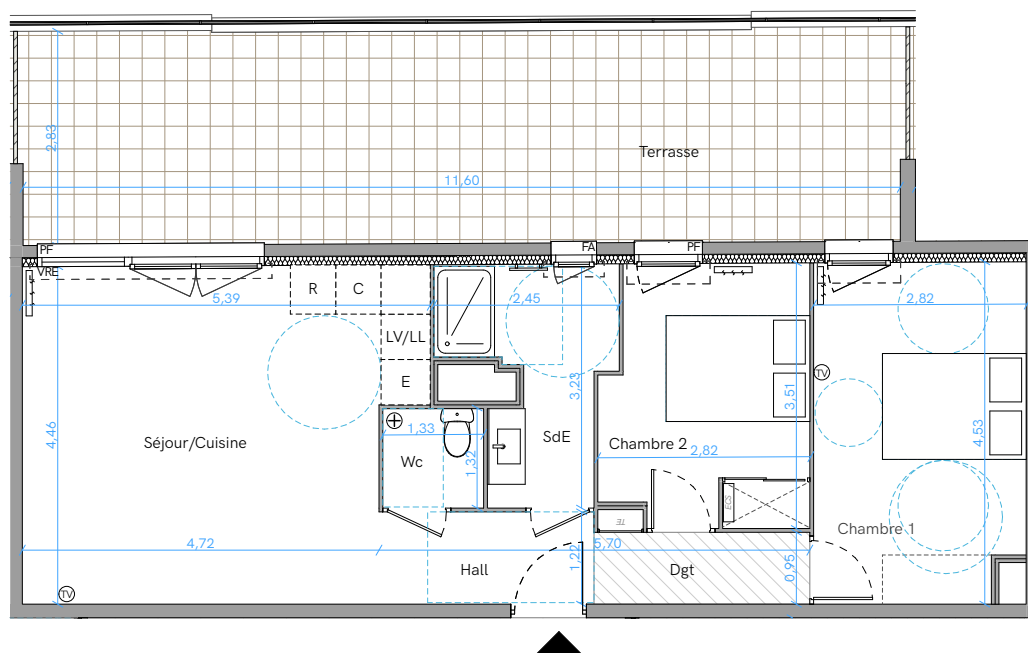

SERENA
Nîmes

PLAN DE VENTE

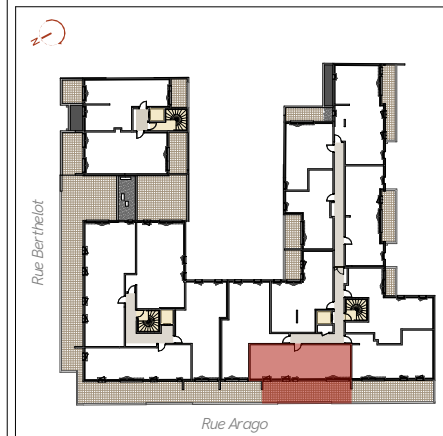

Niveau	Type	n° Appartement
R+3	T3	A302

TABLEAU DES SURFACES m ²	
Séjour/Cuisine	22,5
Chambre 1	12,4
Chambre 2	9,1
Hall	3,5
SdE	5,6
Wc	1,8
Dgt	2,7
SURFACE HABITABLE	57,7
Terrasse	33,0



MN-LAB
Mary & Nègre
Architectes

CORIM
PROMOTEUR CONSTRUCTEUR

INDICE D

05/07/2022