

LEGENDE

	Emplacement Evier
	Emplacement Cuisson
	Emplacement Réfrigérateur
	Emplacement LL/LV
	Tableau Electrique
	VRE Volet roulant électrique
	Gaine technique
	Soffite Faux Plafond
	Cloison démontable
	PF Porte fenêtre 3 vantaux dont un fixe
	PF Porte fenêtre 2 vantaux
	PF Porte fenêtre 1 vantail
	BF Baie fixe
	FA Fenêtre Allege pleine
	FV Fenêtre Allege vitrée
	Tablette
	Panneau rayonnant
	Sèche serviette
	Prise TV
	Attente LL supplémentaire
	Brise Soleil

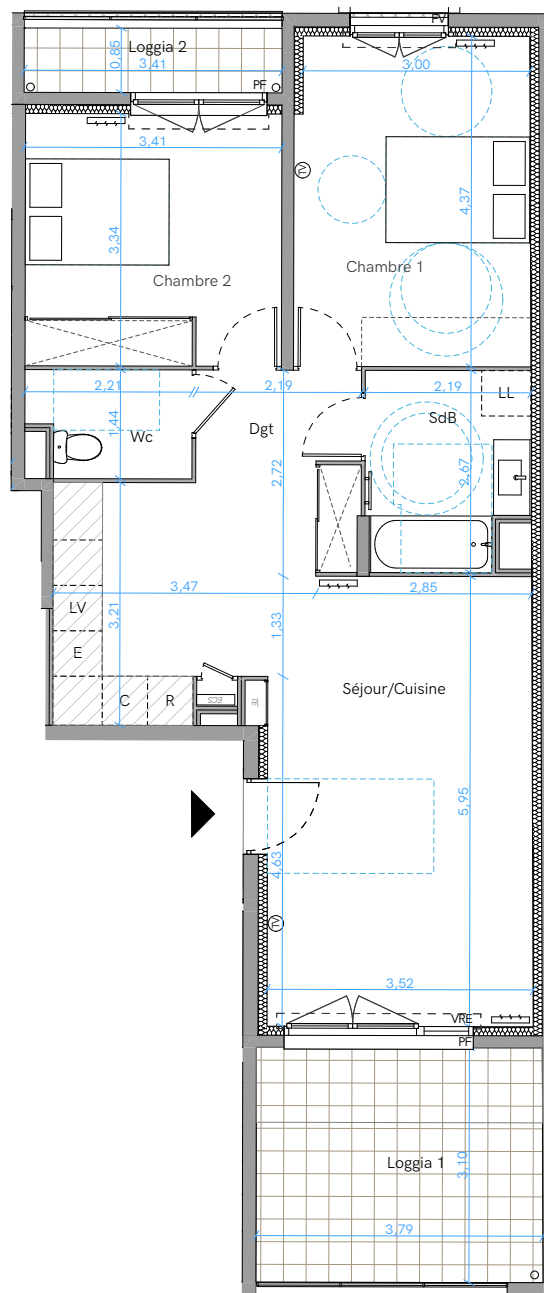

PRINCIPE DE CHANGEMENT DE NIVEAU INT/EXT

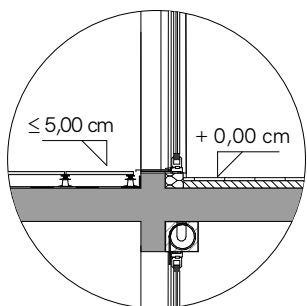

NOTA :

- Des modifications sont susceptibles d'être apportées à ce plan en fonction des nécessités techniques ou réglementaires lors de la réalisation.
- Les surfaces indiqués sont approximatives conformément à l'article R216-25 du CCH.
- Les retombées, soffites, faux-plafonds, trappes de visites, gaines, canalisations, convecteurs, l'emplacement des équipements électriques, ainsi que la hauteur sous plafond et la hauteur des seuils et allèges sont figurés à titre indicatif.
- Les plantations éventuelles ne sont pas contractuelles. Le mobilier ainsi que l'emplacement des éléments de cuisine et de salle de bains sont donnés à titre indicatif et sont non contractuels.



SERENA
 Nîmes

PLAN DE VENTE

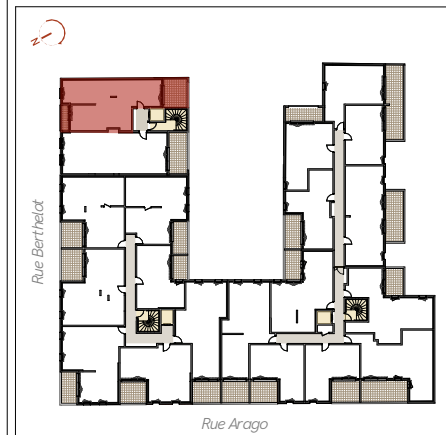

Niveau	Type	n° Appartement
R+2	T3	C201

TABLEAU DES SURFACES m ²	
Séjour/Cuisine	31,8
Chambre 1	13,6
Chambre 2	11,4
SdB	5,5
Wc	3,0
Dgt	2,7
SURFACE HABITABLE	67,9
Loggia 2	2,9
Loggia 1	11,8

MN-LAB
 Mary & Nègre
 Architectes

CORIM
 PROMOTEUR CONSTRUCTEUR

INDICE D

05/07/2022